

 JAMES BAROUD

INSTALLATION GUIDE

Access all

MANUALS AND SUPPORT



<https://jamesbaroud.com/contact/>



or



With this code you can access:

- The full manual for your rooftop tent
 - Step-by-step installation videos
- Manuals for other tent models and accessories
 - Warranty information and registration

STANDARD CLAMPS

COMPONENTS

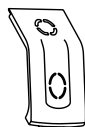

12x

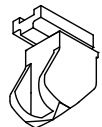

12x



6x



6x



Hex key 6mm

INSTALLATION

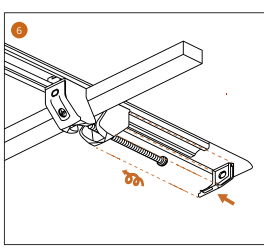
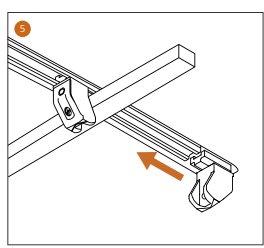
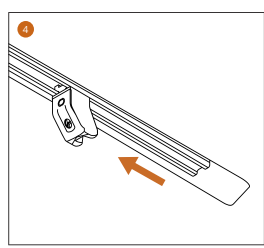
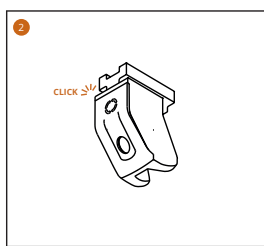
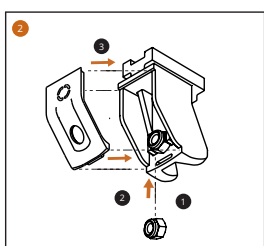
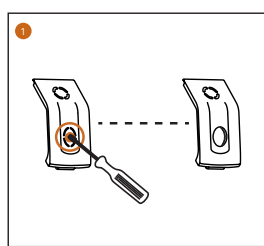

DIMENSIONS

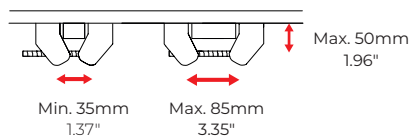

REF: 41581360000

METAL CLAMPS

NOT INCLUDED

COMPONENTS

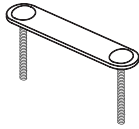

6x



6x



12x



NOT INCLUDED

13 mm wrench

INSTALLATION

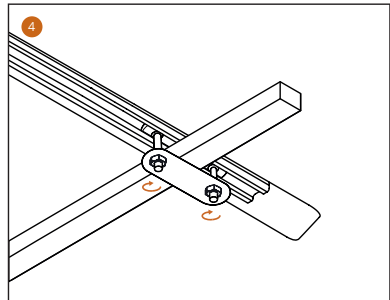
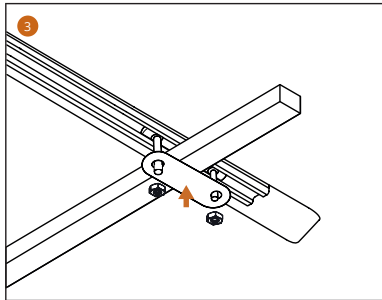
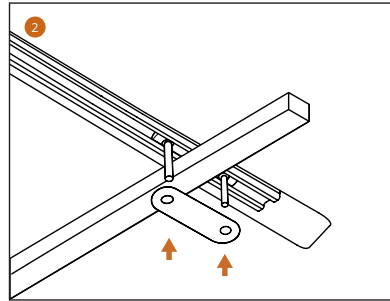
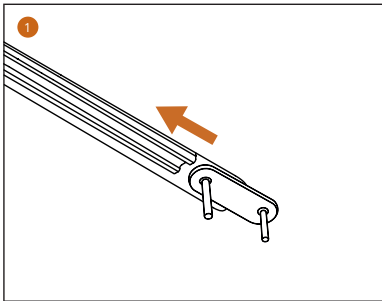

DIMENSIONS

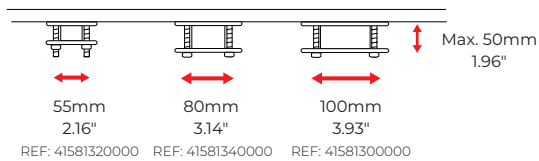

EVOLUTION SERIES

SIZE S

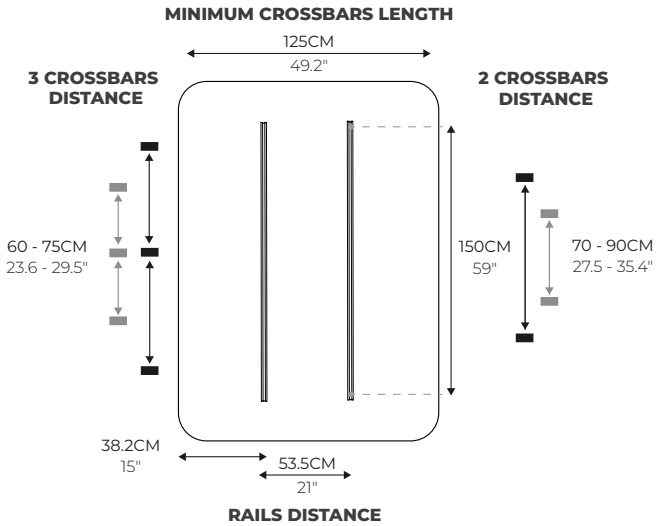

SIZE M

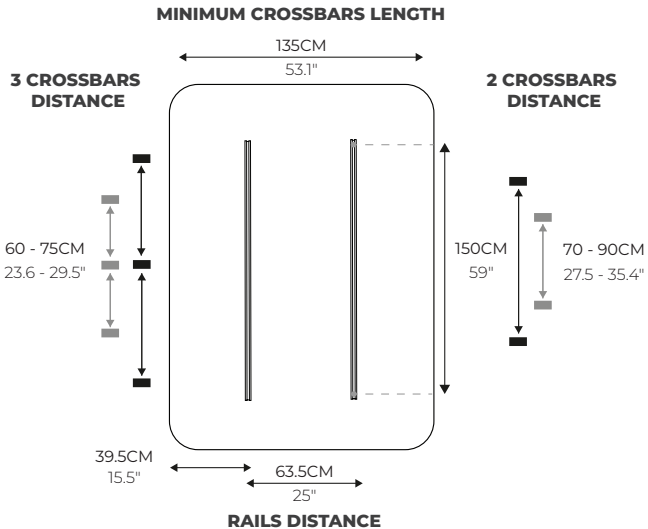

SIZE X

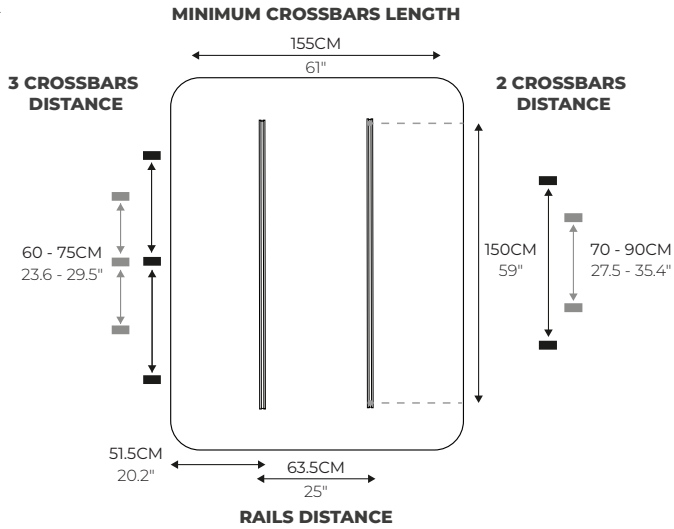

SIZE XL

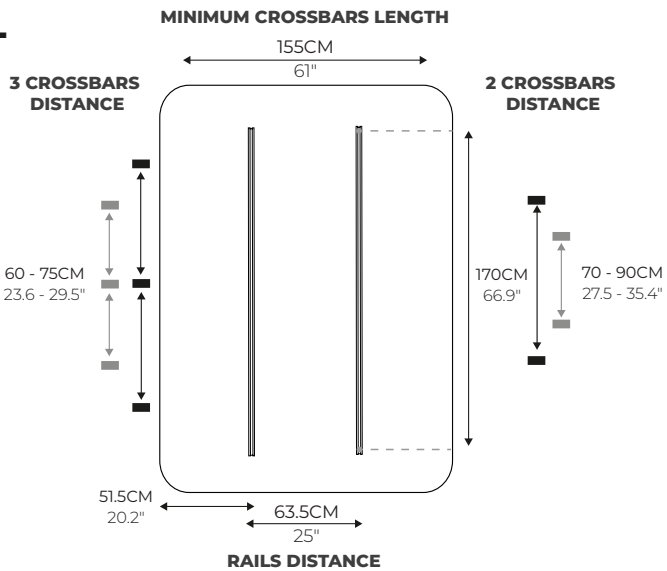

FRONTIER SERIES

SIZE M

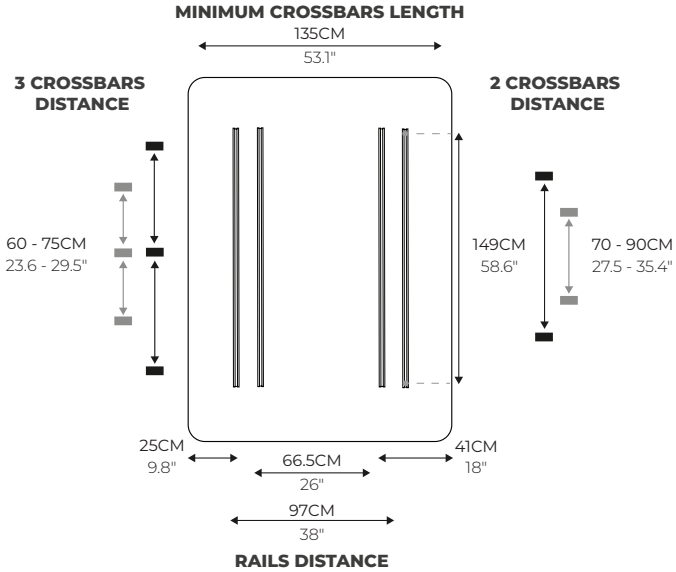

SIZE L

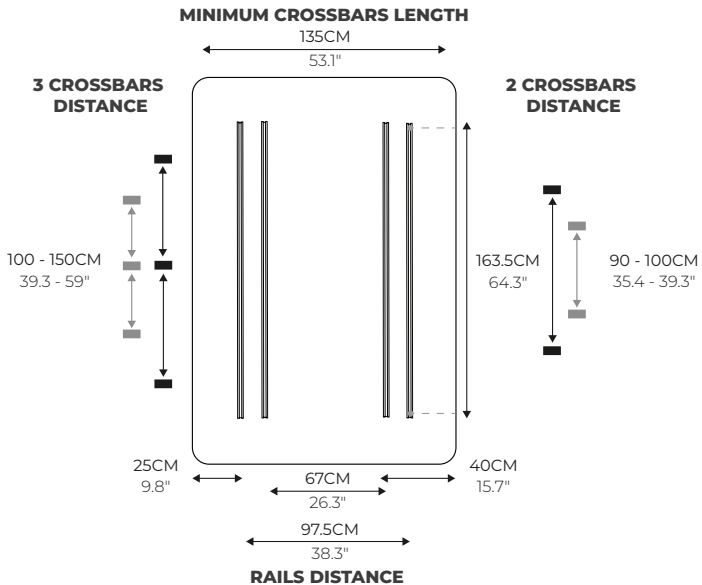

SOFT SHELL

SIZE 150

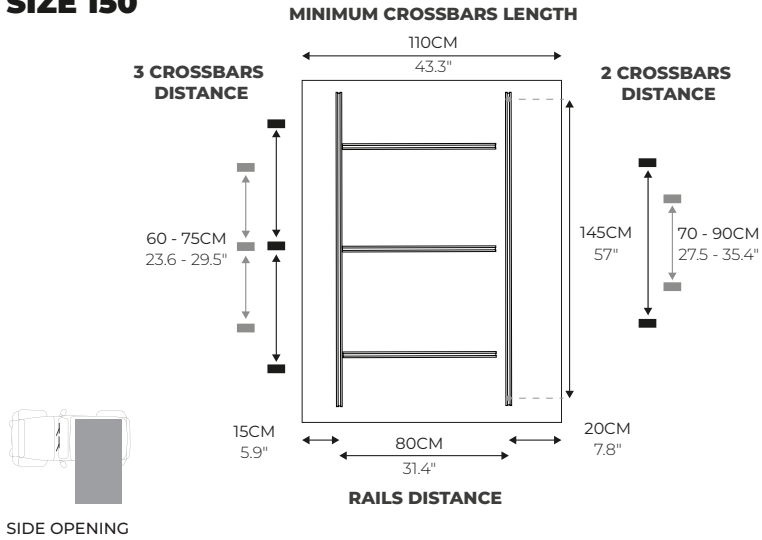

SIZE 180

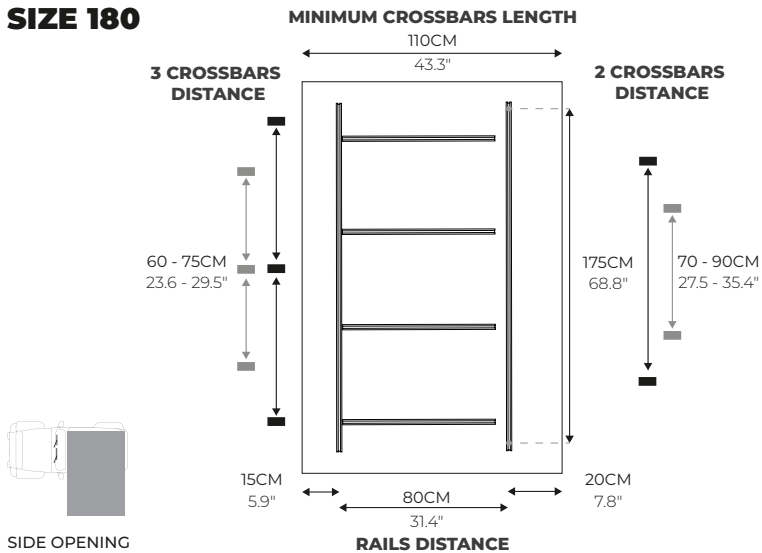

SIZE 150

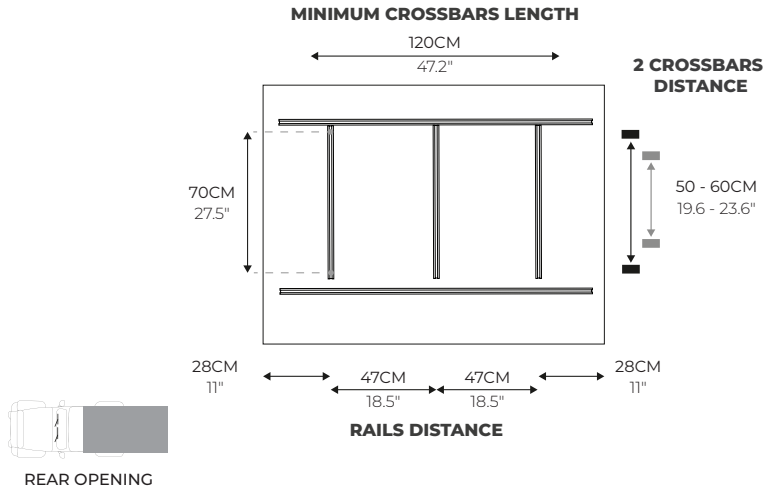

SIZE 180

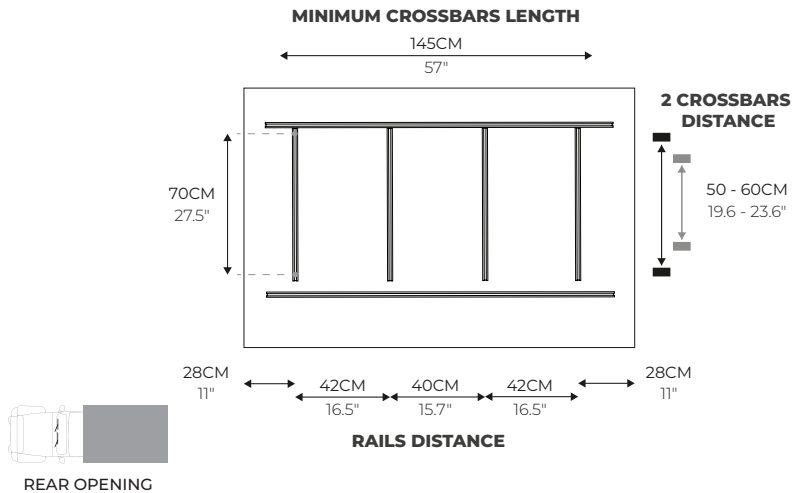

INSTALLATION

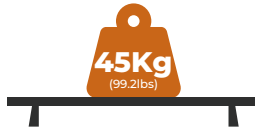

- EN** Each crossbar must have a minimum dynamic load rating of 45kg (99.2lbs), as specified by the manufacturer, to ensure a safe installation of the rooftop tent and to prevent damage to the bars, the tent, or the vehicle while driving.
- FR** Chaque barre transversale doit avoir une capacité de charge dynamique minimale de 45kg afin de garantir une installation sûre de la tente de toit et d'éviter d'endommager les barres, la tente ou le véhicule pendant la conduite.
- DE** Jeder Querträger muss gemäß Herstellerangaben eine minimale dynamische Tragfähigkeit von 45kg aufweisen, um eine sichere Montage des Dachzeltes zu gewährleisten und Schäden an Trägern, Zelt oder Fahrzeug beim Fahren zu vermeiden.
- ES** Cada barra transversal debe tener una capacidad de carga dinámica mínima de 45kg, según las especificaciones del fabricante, para garantizar una instalación segura de la tienda de techo y evitar daños en las barras, en la propia tienda o en el vehículo durante la conducción.
- PT** Cada barra transversal deve ter uma capacidade de carga dinâmica mínima de 45kg, conforme indicado pelo fabricante, de forma a garantir uma instalação segura da tenda de tejadilho e evitar danos nas barras, na própria tenda ou no veículo durante a condução.

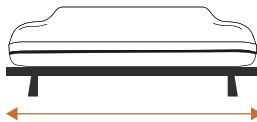

- EN** The crossbars must have a width no more than 5cm (1.9") less than the tent. This way, the tent is 2.5cm (0.98") wider on each side, ensuring continuous support under the base and reducing the risk of deformation or damage while driving.
- FR** Les barres transversales doivent avoir une largeur au maximum inférieure de 5cm à celle de la tente. Ainsi, la tente dépasse de 2.5cm de chaque côté, garantissant un appui continu sous la base et réduisant le risque de déformations ou dommages en conduite.
- DE** Die Querträger müssen höchstens 5cm weniger als das Zelt haben. So ist das Zelt auf jeder Seite 2.5cm breiter, was Auflage unter der Basis gewährleistet und das Risiko von Verformungen oder Schäden während der Fahrt verringert.
- ES** Las barras transversales deben tener anchura de máximo 5cm menos que la tienda. Así, la tienda queda 2.5cm más ancha a cada lado, garantizando apoyo sob a base y reduciendo riesgo de deformaciones o daños durante la conducción.
- PT** As barras transversais devem ter no máximo 5cm a menos de largura do que a tenda. Assim, a tenda fica 2.5cm mais larga de cada lado, garantindo apoio contínuo sob a base e reduzindo o risco de deformações ou danos durante a condução.



2 CROSSBARS



3 CROSSBARS

- EN** If you drive off-road frequently, install 3 or 4 crossbars for better load distribution and less stress on the bars and tent base. For mostly paved-road use, 2 correctly rated and properly installed crossbars are sufficient.
- FR** En cas d'utilisation tout-terrain fréquente, installez 3 ou 4 barres de toit pour une meilleure répartition de la charge et moins de contraintes sur les barres et la base de la tente. Pour un usage principalement sur route, 2 barres correctement homologuées et installées suffisent.
- DE** Bei häufigem Offroad-Einsatz empfehlen wir 3 oder 4 Querträger, um die Last zu verteilen und die Belastung der Träger und des Zeltbodens zu reduzieren. Für überwiegenden Straßeneinsatz sind 2 zugelassene und montierte Querträger ausreichend.
- ES** Si conduce fuera de carretera, use 3 o 4 barras transversales para mejorar la distribución de la carga y reducir el esfuerzo en las barras y la base de la tienda. Para uso en carretera pavimentada, 2 barras transversales homologadas y bien instaladas son suficientes.
- PT** Se conduzir frequentemente em todo-o-terreno, use 3 ou 4 barras transversais para melhor distribuição da carga e reduzir o esforço nas barras e na base da tenda. Para uso em estrada pavimentada, 2 barras transversais homologadas e bem instaladas são suficientes.

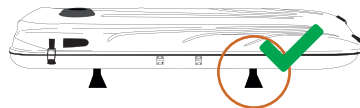

- EN** Regularly check and confirm the correct installation of the crossbars to prevent them from coming loose, causing damage to the bar, the tent itself, or the vehicle, and to avoid potential accidents.
- FR** Vérifiez régulièrement et assurez-vous de la bonne installation des barres transversales afin d'éviter qu'elles se desserrent, ce qui pourrait endommager la barre, la tente elle-même ou le véhicule, et ainsi éviter tout risque d'accident.
- DE** Überprüfen Sie regelmäßig und stellen Sie regelmäßig sicher, dass die Querträger korrekt montiert sind, damit sie sich nicht lösen und keine Schäden am Träger, am Zelt selbst oder am Fahrzeug verursachen und so mögliche Unfälle vermieden werden.
- ES** Compruebe regularmente y confirme la correcta instalación de las barras transversales para evitar que se aflojen, causando daños en la barra, en la propia tienda o en el vehículo, y así evitar posibles accidentes.
- PT** Verifique regularmente e confirme a instalação correta das barras transversais para evitar que fiquem soltas, causando danos à barra, à própria tenda ou ao veículo e evitando potenciais acidentes.

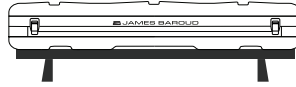

- EN** Make sure that the entire base of the tent is in contact with the supporting structure along its full width. This prevents bending or cracking when load is applied on the sides or on the ladder.
- FR** Assurez-vous que toute la base de la tente est en contact avec la structure de support sur toute sa largeur. Cela évite les déformations ou fissures lorsque la charge est appliquée sur les côtés ou sur l'échelle.
- DE** Stellen Sie sicher, dass die gesamte Zeltbasis über die volle Breite mit der Tragstruktur in Kontakt ist. So werden Verformungen oder Risse verhindert, wenn Last an den Seiten oder an der Leiter aufgebracht wird.
- ES** Asegúrese de que toda la base de la tienda esté en contacto con la estructura de soporte a lo largo de toda su anchura. Esto evita deformaciones o grietas cuando se aplica carga en los laterales o en la escalera.
- PT** Certifique-se de que todo o peso da tenda está em contato com a estrutura de suporte ao longo de toda a sua largura para evitar curvaturas e fissuras quando a pressão for aplicada nos lados e na escada.

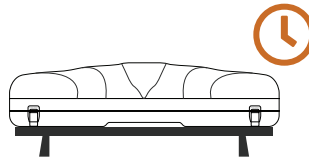

- EN** We recommend at least two people for safe handling of the rooftop tent, easier lifting and positioning, and to avoid injury or damage. Under normal conditions, installation takes about 15 minutes when all components and tools are ready.
- FR** Nous recommandons deux personnes pour manipuler la tente de toit en sécurité, faciliter le levage et éviter les risques de blessure ou de dommage. Dans des conditions normales, l'installation prend 15 minutes lorsque tous les composants et outils sont prêts.
- DE** Wir empfehlen die Montage mit zwei Personen, um das Dachzelt sicher zu heben und Verletzungen oder Beschädigungen zu vermeiden. Unter normalen Bedingungen dauert sie etwa 15 Minuten, wenn Komponenten und Werkzeuge bereitstehen.
- ES** Recomendamos dos personas para manejar la tienda de techo de forma segura, facilitar la elevación y evitar riesgos de lesiones o daños. En condiciones normales, la instalación tarda unos 15 minutos cuando todos los componentes y herramientas están preparados.
- PT** Recomendamos duas pessoas para mover a tenda de tejadilho em segurança, facilitar a elevação e evitar riscos de lesões ou danos. Em condições normais, a instalação demora cerca de 15 minutos, quando todos os componentes e ferramentas estão preparados.

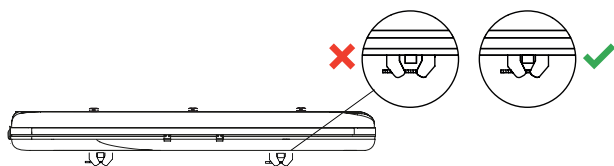

- EN** Make sure the clamps tighten the crossbar firmly and evenly and are correctly positioned and fully seated. This keeps the tent securely fixed to the vehicle, reducing the risk of loosening, movement or damage while driving, even on uneven terrain.
- FR** Assurez-vous que les colliers serrent la barre transversale fermement et qu'ils sont correctement positionnés et en place. Cela maintient la tente fixée au véhicule et réduit le risque de desserrage, mouvement ou dommages, même sur terrain irrégulier.
- DE** Stellen Sie sicher, dass die Klemmen den Querträger fest klemmen und korrekt positioniert sind. So bleibt das Zelt am Fahrzeug befestigt und das Risiko von Lockerungen oder Schäden während der Fahrt im unebenen Gelände wird verringert.
- ES** Asegúrese de que las abrazaderas sujeten la barra transversal y que estén bien posicionadas y asentadas. Así la tienda permanece fijada al vehículo, reduciendo el riesgo de aflojamiento, movimientos o daños durante la conducción en terreno irregular.
- PT** Certifique-se de que os grampos apertam a barra transversal firmemente e que estão corretamente posicionados e encaixados. Isto mantém a tenda fixa ao veículo e reduz o risco de afrouxamento, movimentos ou danos durante a condução, mesmo em terreno irregular.



- EN** Always respect the maximum permissible roof load indicated by the vehicle manufacturer. This value includes the bars, the tent and any additional load. Never exceed this limit to avoid damage to the vehicle, loss of stability and risk of accident.
- FR** Respectez la charge maximale sur le toit indiquée par le constructeur. Cette valeur inclut barres, tente et charge supplémentaire. Ne dépassez pas cette limite pour éviter dommages, perte de stabilité et risque d'accident.
- DE** Beachten Sie die vom Fahrzeughersteller angegebene maximale Dachlast. Dieser Wert umfasst Träger, Zelt und zusätzliche Last. Überschreiten Sie den Grenzwert nicht, um Schäden am Fahrzeug, Stabilitätsverlust und Unfallrisiko zu vermeiden.
- ES** Respete siempre la carga máxima permitida en el techo indicada por el fabricante del vehículo. Este valor incluye las barras, la tienda y cualquier carga adicional. Nunca supere este límite para evitar daños en el vehículo, pérdida de estabilidad y riesgo de accidente.
- PT** Respeite sempre a carga máxima admissível no tejadilho indicada pelo fabricante. Este valor inclui barras, tenda e carga adicional. Nunca ultrapasse este limite para evitar danos no veículo, perda de estabilidade e risco de acidente.

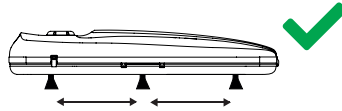

EN Install the crossbars only at the fixing points and spacing recommended on pages 4 – 8. Do not change this positioning, as installations outside the specified zones may reduce load capacity and compromise safety.

FR Installez les barres uniquement aux points de fixation et avec l'espace recommandé aux pages 4 – 8. Ne modifiez pas ce positionnement, car une installation en dehors des zones spécifiées peut réduire la capacité de charge et compromettre la sécurité.

DE Montieren Sie die Querträger nur an den in den Seiten 4 – 8 angegebenen Befestigungspunkten und mit dem beschriebenen Abstand. Eine Montage außerhalb der Zonen kann die Tragfähigkeit verringern und die Sicherheit beeinträchtigen.

ES Instale las barras solo en los puntos de fijación y con el espaciado recomendado en las páginas 4 – 8. No modifique el posicionamiento: un montaje fuera de las zonas indicadas reduce la capacidad de carga y compromete la seguridad.

PT Instale as barras transversais apenas nos pontos de fixação e com o espaçamento recomendado nas páginas 4 – 8. Não altere este posicionamento, pois instalações fora das zonas especificadas podem reduzir a capacidade de carga e comprometer a segurança.

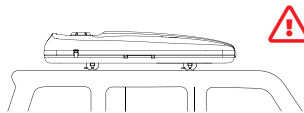

EN Vehicles equipped with a panoramic roof can accommodate rooftop tents; however, it is not recommended to use the opening function of the roof while the tent is installed.

FR Les véhicules équipés d'un toit panoramique peuvent recevoir une tente de toit ; toutefois, il n'est pas recommandé d'utiliser la fonction d'ouverture du toit lorsque la tente est installée.

DE Fahrzeuge mit Panoramadach können ein Dachzelt aufnehmen; es wird jedoch nicht empfohlen, die Öffnungsfunktion des Dachs zu verwenden, solange das Zelt montiert ist.

ES Los vehículos equipados con techo panorámico pueden montar una tienda de techo; sin embargo, no se recomienda utilizar la función de apertura del techo mientras la tienda esté instalada.

PT Carros equipados com teto panorâmico podem acomodar tendas no tejadilho; no entanto, não é recomendável utilizar a função de abertura do teto enquanto a tenda estiver instalada.

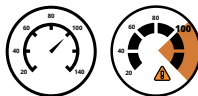

- EN** Do not drive at a speed higher than 100km/h (62mph) with the tent installed on the vehicle, in order to ensure safe use and reduce the risk of damage to the tent or to the vehicle itself.
- FR** Ne conduisez pas à une vitesse supérieure à 100km/h (62mph) avec la tente installée sur le véhicule, afin de garantir une utilisation sûre et de réduire le risque de dommages à la tente ou au véhicule lui-même.
- DE** Fahren Sie nicht mit einer Geschwindigkeit von mehr als 100km/h (62mph), wenn das Zelt am Fahrzeug montiert ist, um eine sichere Nutzung zu gewährleisten und das Risiko von Schäden am Zelt oder am Fahrzeug selbst zu verringern.
- ES** No conduzca a una velocidad superior a 100km/h (62mph) con la tienda instalada en el vehículo, a fin de garantizar un uso seguro y reducir el riesgo de daños en la tienda o en el propio vehículo.
- PT** Não conduza a uma velocidade superior a 100km/h (62mph) com a tenda instalada no veículo, de modo a garantir uma utilização segura e a reduzir o risco de danos na tenda ou no próprio veículo.

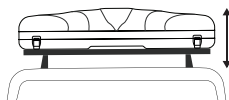

- EN** A rooftop tent increases the height of the vehicle, requiring extra attention in areas with height restrictions and when driving off-road. When entering areas with reduced clearance, always consider the additional height of the tent and roof bars.
- FR** Une tente de toit augmente la hauteur du véhicule. Soyez attentif dans les zones à hauteur limitée ou en tout-terrain et tenez compte de la hauteur supplémentaire de la tente et des barres de toit.
- DE** Ein Dachzelt erhöht die Höhe des Fahrzeugs und erfordert Aufmerksamkeit in Bereichen mit Höhenbegrenzung sowie im Gelände. Beim Einfahren in Bereiche mit geringer Höhe sollten Sie die zusätzliche Höhe von Zelt und Dachträgern berücksichtigen.
- ES** Una tienda de techo aumenta la altura del vehículo y requiere atención en zonas con limitación de altura y durante la conducción fuera de carretera. Al entrar en áreas con altura reducida, tenga en cuenta la altura adicional de la tienda y las barras del techo.
- PT** Uma tenda no tejadilho aumenta a altura do veículo, exigindo atenção especial em zonas com limitação de altura e em todo-o-terreno. Ao entrar em áreas com altura reduzida, tenha sempre em conta a altura adicional da tenda e das barras.

READ MORE ON

jamesbaroud.com

@jamesbaroud

